

ハンドプレスユニット

自動化オプション FW-150/200向け

ハンドプレスを簡単自動化！
協働ロボットともラクラク連携

ロボットだけのプレス・基板載せ替えよりもタクトが短く、効率アップ

プレス自動化

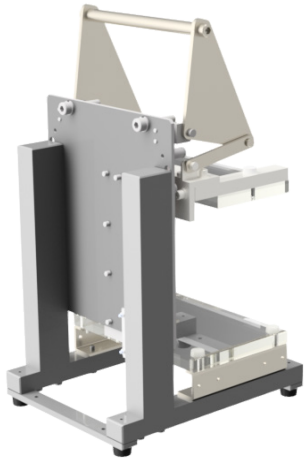

FW-150/200

+

ボルトON
取付



プレスアシスト
ユニット



自動式プレスユニット

基板載せ替えの自動化 -2ポジション-

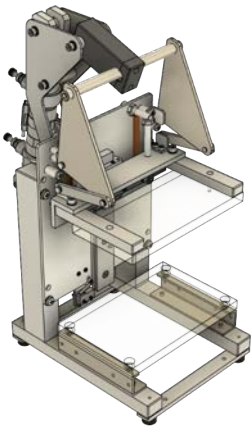

自動式プレスユニット

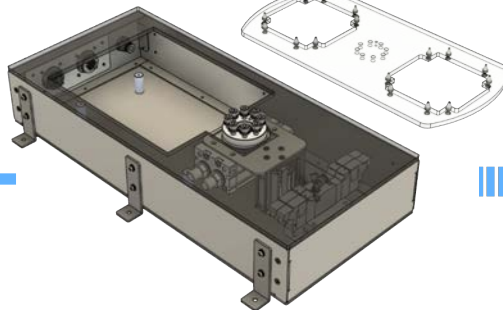

2ポジションターンテーブル

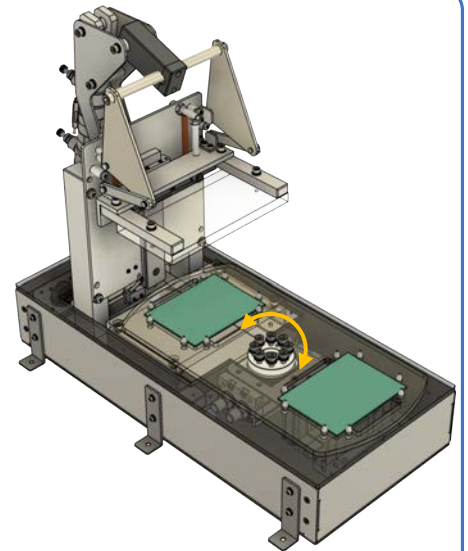

基板載せ替えの自動化 -3ポジション-

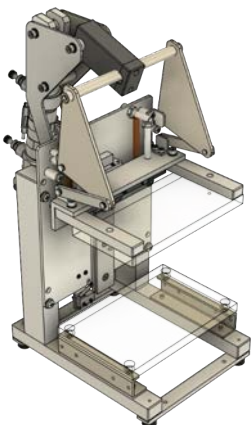

自動式プレスユニット

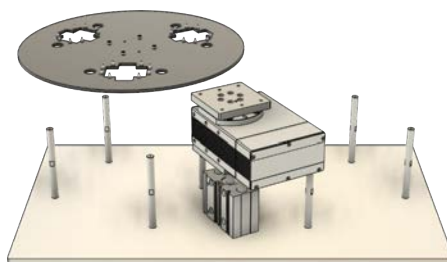

3ポジションターンテーブル

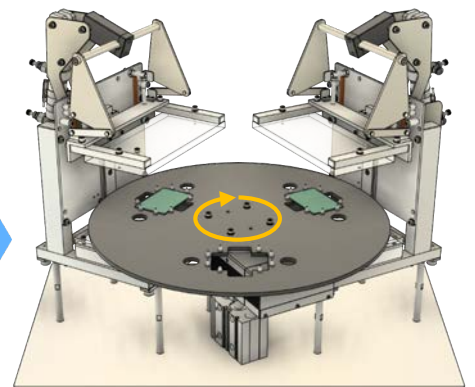

■オプション 専用コントローラー



PLC内蔵のコントロールBOXです。
外部I/F入出力(下図)でシリンダ制御などを行います。
自動化に必要な機能を搭載しているので、
つなぐだけで制御が簡単に行えます。
※ 詳細は別紙ご参照ください。

■システム構成例 -3ポジションターンテーブル-

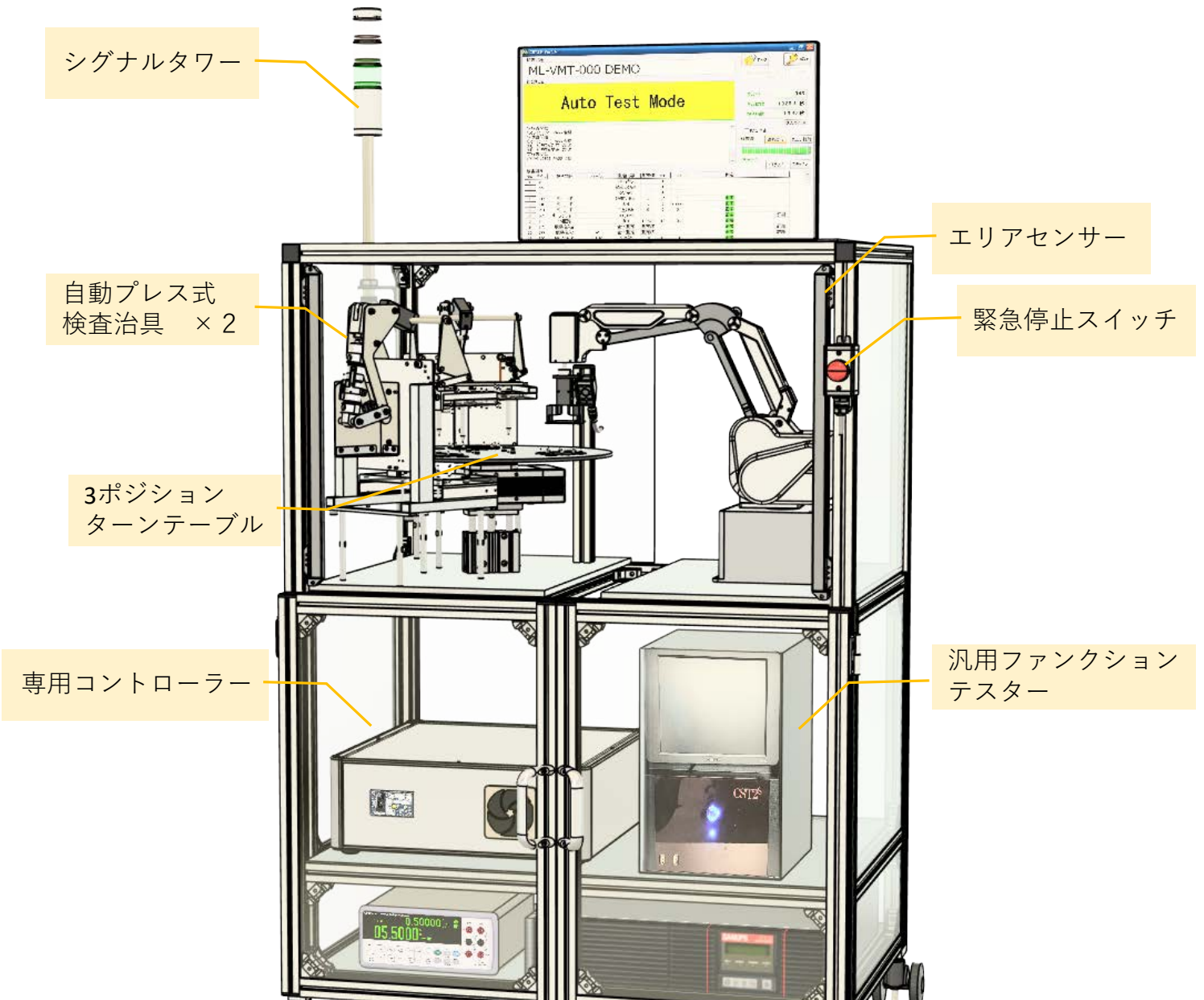

スペック

動力	プレスアシストユニット：エア 2ポジションターンテーブル：エア 3ポジションターンテーブル：電動+エア
最大プレス荷重	8kg

株式会社ファインテック

〒379-2302 群馬県太田市山之神町76-3
TEL.0277-78-7788
FAX.0277-78-7795

<http://www.i-finetec.co.jp>

営業品目

プリント基板検査システム
ファンクションテスター
自動化対応プレスユニット
LED検査システム